

このたびは、YKK AP 商品をご採用いただき、誠にありがとうございます。

## 改訂 ● 上枠の取付を変更しました。

本説明書は専門知識を有する業者様向けの内容となっております。誤った方法で作業を行うと、不具合につながるおそれがあります。作業には危険が伴いますので、専門知識を有する業者様が行ってください。

本説明書は網戸本体の組立・施工説明書です。ドアクローザーやランマ付ドアの場合は、専用の補助枠（別売品）が必要となりますので補助枠を取付けた後、本説明書に従い正しく取付けてください。

## お願い

- 商品を正しく組立・施工していただくために、説明書の内容をご確認ください。
- 商品の組立・施工については必ず本説明書に従ってください。
- 商品の組立・取付の際は、所定のねじを使用して適正なトルクで締付けてください。
- 取付開口部の水平・垂直・対角寸法およびねじれの無いことを確認してください。取付開口部の精度が悪いと商品本来の機能を発揮させることができません。
- 反り、変形等防止のため、直射日光に当たった状態で放置したり、高温にならないようにしてください。
- 保管・輸送の際は、直接荷重がかからないようご注意ください。
- 施工完了後、説明書の調整方法通り、調整が行われていることを確認してください。調整不良は操作不良や異常音の原因になります。
- 取扱説明書・使い方とお手入れガイドブックを施主様に渡すようお手配ください。

## 同梱一覧

番号	①	②	③	④	⑤	⑥	⑦	⑧	⑨	⑩
姿図										
品名	網戸本体	アタッチメント	上枠	下レール	インナー枠	上枠キャップ	インナージョイント	上部フック	なべタッピンねじ (φ4×16)	トラス小ねじ (φ4×16)
個数	左右各1	2	1	1	2	2	1	600≦網戸W≦3000...10 3000<網戸W≦4000...14	15	1
備考	-	本体にセットされています	-	-	上枠取付用	上枠取付用	上枠取付用	余る場合があります	上枠アタッチメント取付用	ジョイントピース取付用
ねじ袋	-	-	-	-	-	同梱部品袋	同梱部品袋	同梱部品袋	同梱部品袋	同梱部品袋

同梱ねじはサイズにより余る場合があります。

## 組立・施工の前に

### [開口部の納まり・段差について]

下レールの取付け面が平ら（フラット）であることを確認してください。網戸取付面に段差がある場合は、同じ厚みの木材材で段差をなくすか、幅木をカットしてください。

#### ● 木材材などで段差をなくす場合

幅木の厚みが20mmを超える場合は、こちらで対応してください。

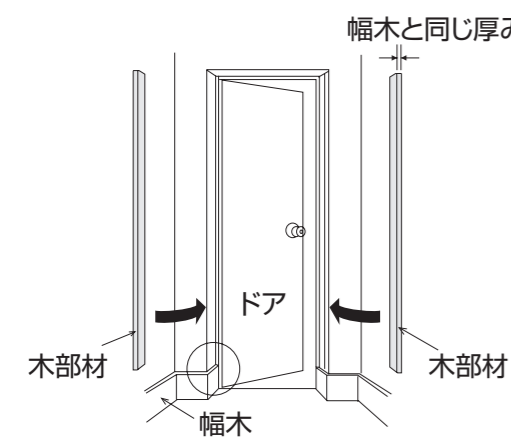

#### ● 幅木をカットする場合

網戸と幅木が干渉しないようあらかじめ幅木をカットしてください。

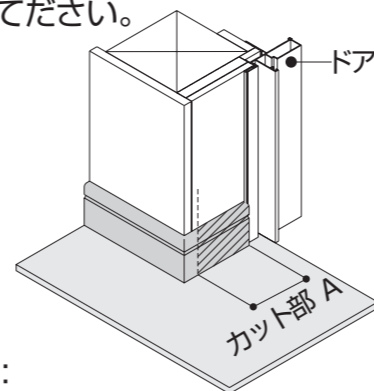

幅木カット寸法：  
A=34mm (収納枠側網戸取付寸法)+α (逃げ寸法)  
幅木カット寸法：  
A=24.5mm (受枠側網戸取付寸法)+α (逃げ寸法)

### 枠取付精度

枠取付精度が下記寸法以下になっているか確認し調整してください。下記寸法を超えるとすき間ができて、開閉に支障がでたりします。

● 枠のソリ(フクレ) ● 枠のソリ(ツツミ) ● 枠の対角差

● 上下枠の内ソリ ● 上下枠の外ソリ ● 枠のネジレ ● 枠の室外ソリ ● 枠の室内ソリ

単位：mm

## 1. 上枠・インナー枠の取付

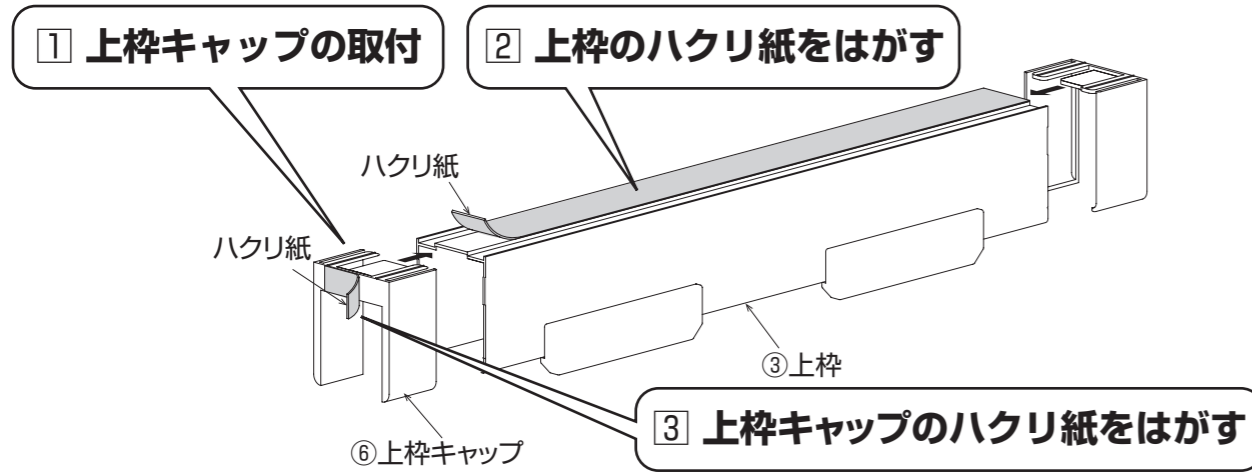

### 4 上枠の仮留め

上木額縁の内面と上枠両端の上枠キャップの内面をあわせ、左右のチリを均等にして両面テープで仮留めしてください。

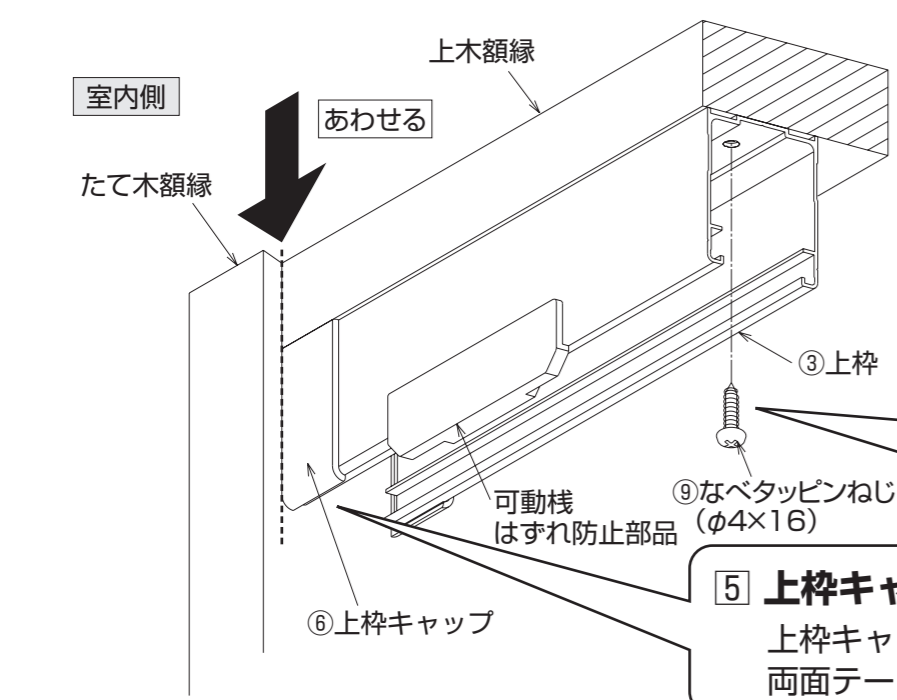

### ポイント

- 可動棧はすれ防止部品が室内側にくるようにしてください。
- 上枠仮固定時、ドアを開閉してもドアクローザーなどが上枠に干渉しないことを確認してください。

### 6 上枠の固定

上枠をねじで固定してください。

### 5 上枠キャップの固定

上枠キャップを木額縁にあたる所まで広げ、両面テープをしっかり貼付けてください。(左右とも)

### 補助枠・ドアクローザカバー納まりの場合(別売品)

【補助枠納まり】 【ドアクローザカバー納まり】

補助枠やドアクローザ納まりの場合は、上枠の加工穴を溝に合せ、補助枠やドアクローザカバーに同梱されているねじで固定してください。

### 7 インナー枠の取付

インナー枠の加工穴が中央側にくるように、インナージョイントで連結して上枠にセットしてください。

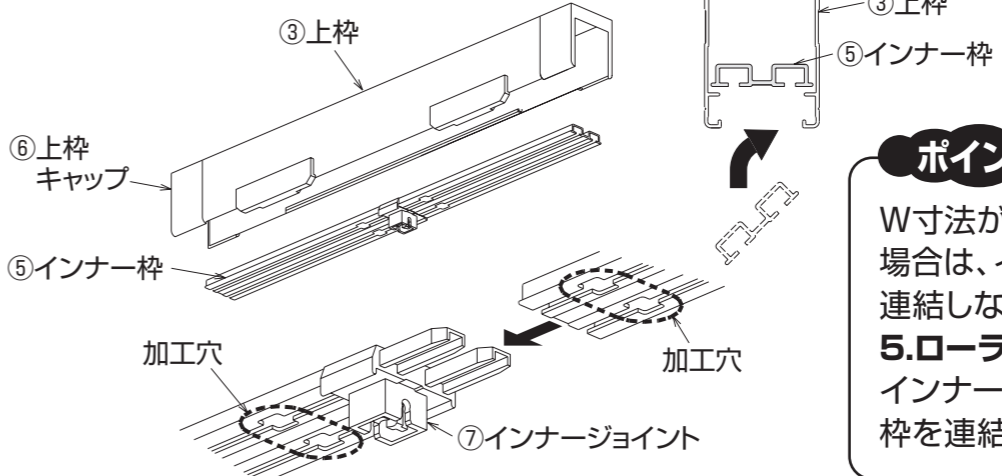

### ポイント

W寸法が大きくセットしにくい場合は、インナージョイントを連結しないで、本体取付け後、5.ローラーピースの連結でインナージョイントとインナー枠を連結してください。

## 2. 下レールの取付

### 1 下レールの取付位置の算出

下レールは上枠の納まりの位置によって、奥行の位置が変わります。下記によりB寸法を算出してください。

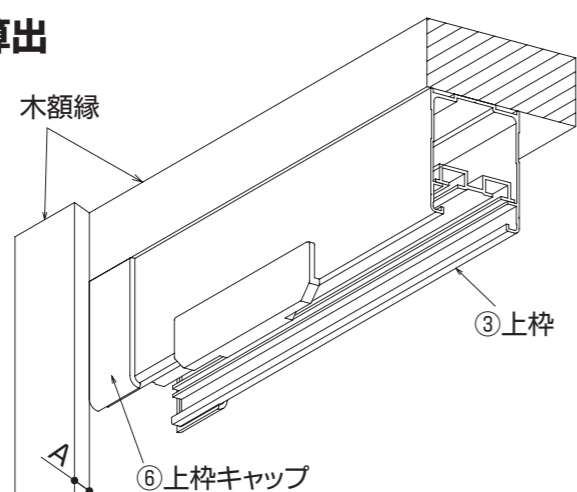

$$B \text{ 寸法} = A \text{ 寸法} + 20 \text{ mm}$$

### 2 下レールの取付

左右額縁の内面からB寸法の位置に印を付けてください。下レールの両面テープのハクリ紙をはがし、下レール中央V溝にあわせて左右のチリを均等に、しっかり貼付けてください。

### お願い

下レール貼付け面にゴミや油、水などの汚れが付着していると本来の接着力が得られません。汚れを除去し、ウエスなどで乾拭き後、下レールを貼付けてください。

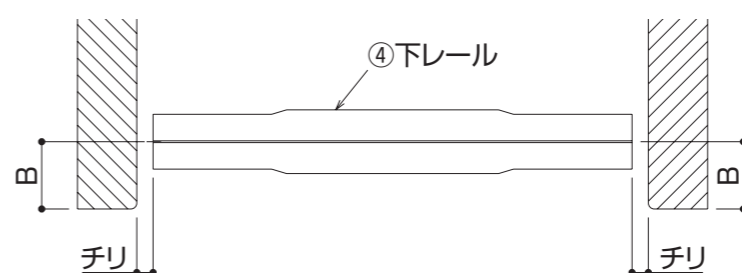

## 3. アタッチメントの取付

### 1 アタッチメントの仮固定

網戸本体にセットされているアタッチメントを取りはずしてください。アタッチメントの両面テープのハクリ紙をはがし、アタッチメントの中央(V溝)を下レールの中心(V溝)と上枠開口の中央にあわせて木額縁に貼付け仮固定してください。

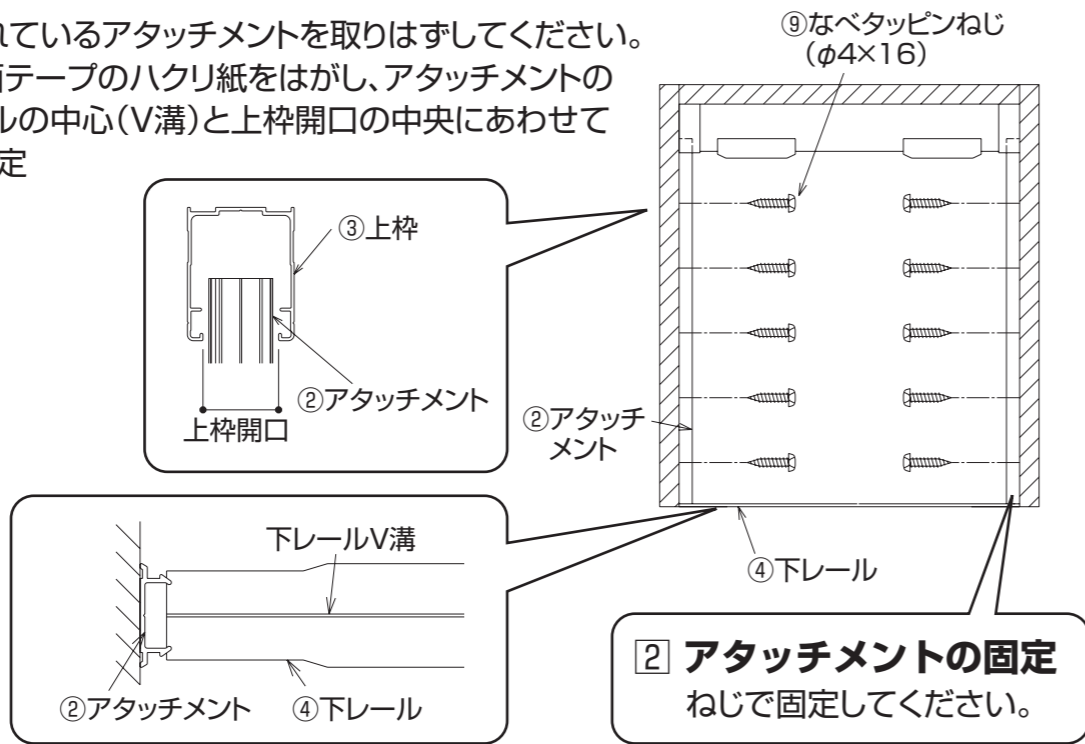

### 2 アタッチメントの固定

ねじで固定してください。

## 4. 網戸本体の取付

### 1 網戸本体の吊込み

網戸本体を斜めにして、可動棧はすれ防止ピースが室内側になるようにし、上枠端部切欠きから挿入してください。網戸本体をアタッチメントにはめ込んでください。

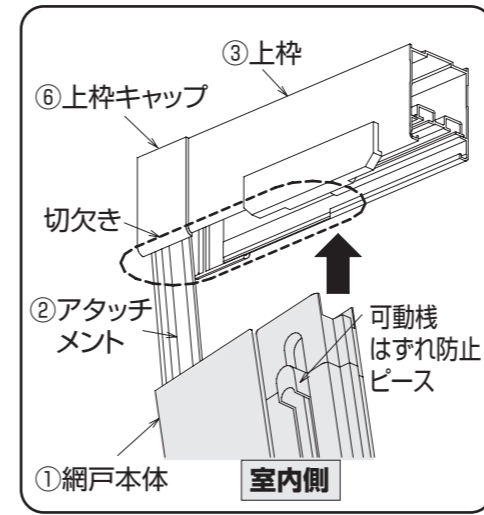

### ポイント

網戸本体をはずす場合は、収納枠・受枠共網戸を収納した状態で、上枠からはずしてください。

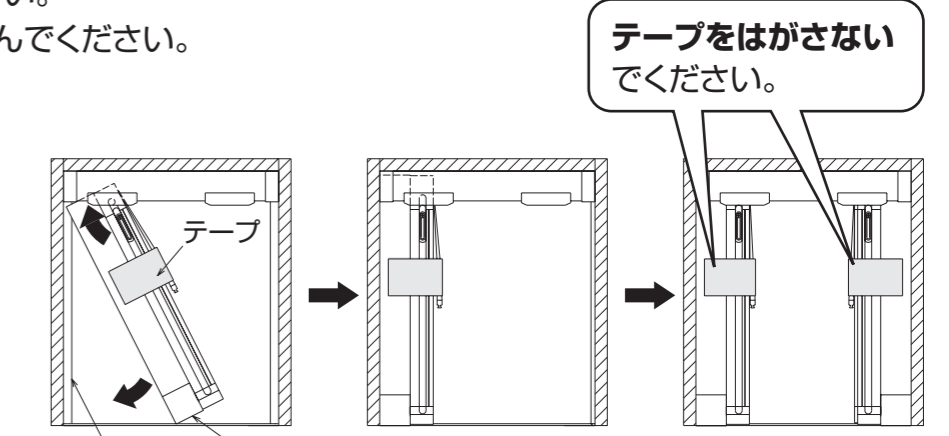

### お願い

網戸本体が下レールをまたぎ、下まで落ちていないか確認してください。網戸本体が浮いた状態ですと、作動不良の原因になります。

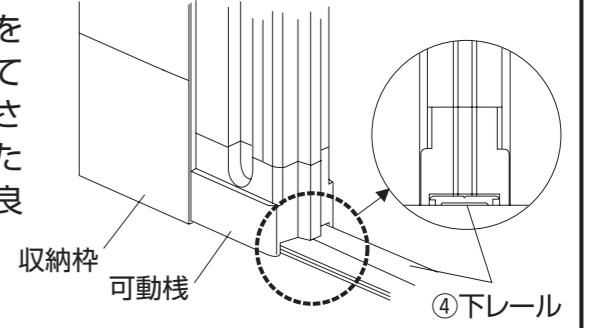

## 5. ローラーピースの連結

### 1 インナー枠の連結

#### インナー枠をまだ連結していない場合

インナー枠の中央側を上枠から抜き出しインナージョイントで連結し、再度上枠にセットしてください。

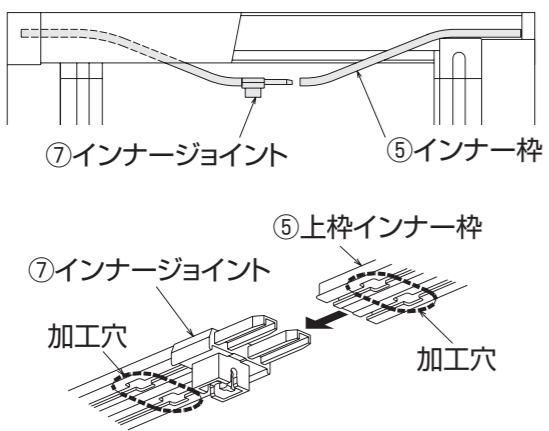

### 2 網戸本体のテープの取外し

### 3 ローラーピースの固定

ローラーピースをインナージョイントにセットし、ねじで固定してください。

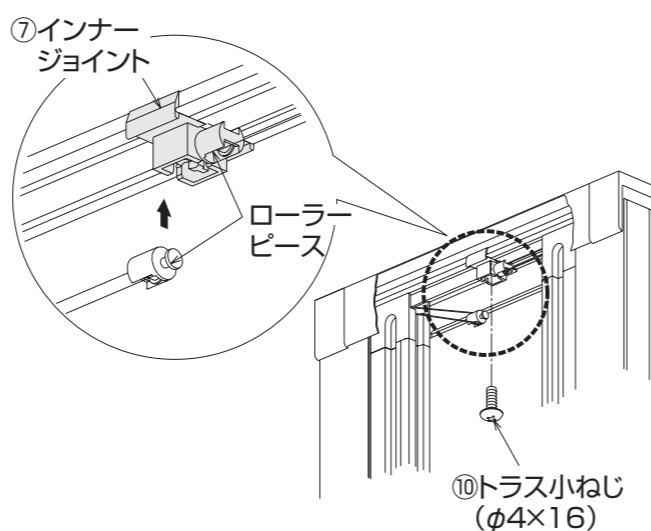

### 2 可動棧はすれ止め防止のセット

可動棧を収納枠に引寄せて、可動棧はすれ防止部品に可動棧はすれ防止ピースを突きあててしっかりと固定してください。

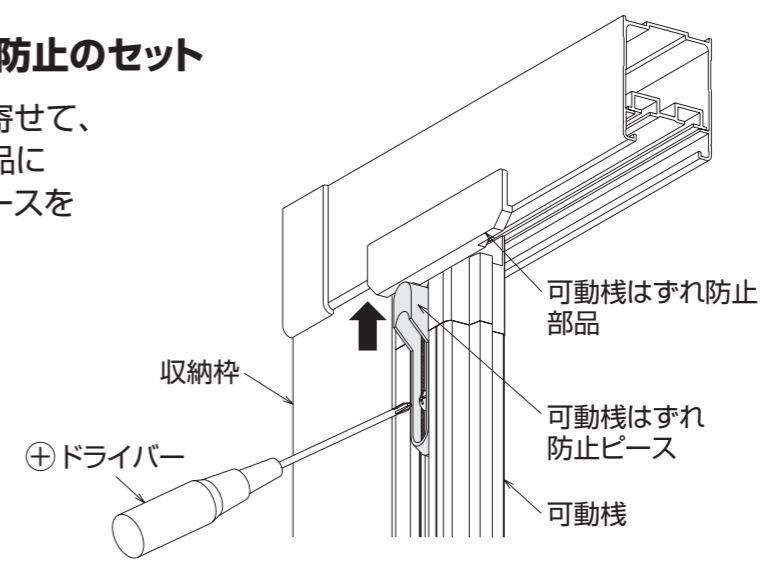

## 6. ワイヤーの調整

### 1. ワイヤーのたるみ調整

本商品は、本体取付時にたるみができるように設定されています。必ずワイヤー調整を行ってください。

### 1 可動棧カバーの取りはずし

可動棧より上部マグネットの上にある可動棧カバーを取りはずします。可動棧上部の切欠き部に⊖ドライバーを差込み、はずしてください。

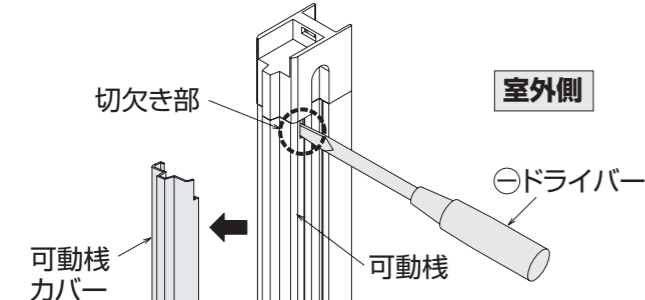

### ポイント

#### 白ねじの初期位置 (出荷時の状態)

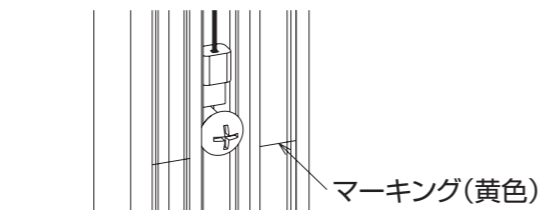

①白ねじ、②白ねじの初期位置は、可動棧に黄色線でマーキングされています。ここを基準に調整を行ってください。

### お願い

調整は網戸を収納した状態で行ってください。調整は可動棧の上部2箇所の白ねじのみで行います。黒ねじは動かさないでください。

### 2 ワイヤーのたるみ調整

両側の可動棧内にある上より2番目の②白ねじのワイヤーを均等に張り、下方向に移動させてください。

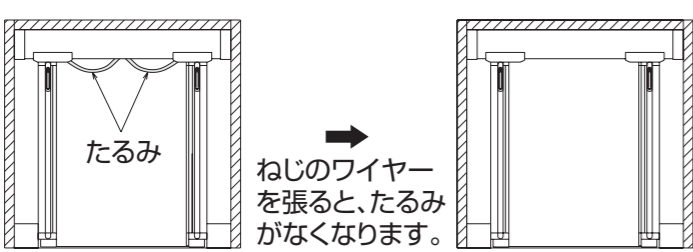

### 3 可動棧カバーの取付

ねじを締めて可動棧カバーを取付けてください。

### 2. 建付調整

開閉が重い場合や可動棧が斜めになる場合は、ワイヤーの調整を行ってください。

調整は1番上の①白ねじと2番目の②白ねじで行ってください。

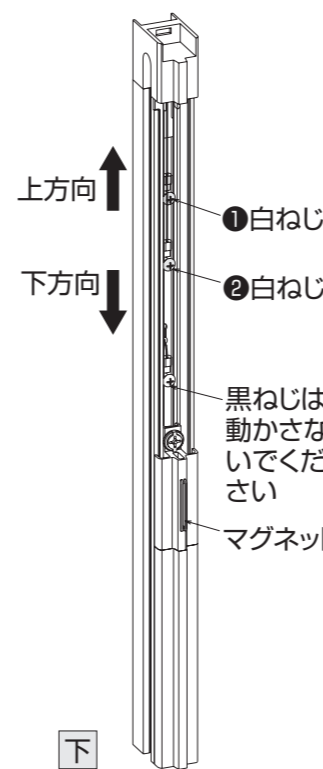

#### 開閉が重い場合

①②両方の白ねじを上方向に少し移動させてください。

#### 可動棧が斜めになる場合

●右図の場合は①白ねじを下方向に②白ねじを上方向に少し移動させてください。  
●右図と逆に斜めになる場合は①白ねじを上方向に、②白ねじを下方向に少し移動させてください。

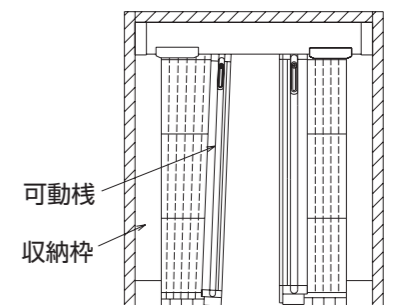

### 3. 確認

調整が終了しましたら数回開閉を行い網戸がスムーズに作動するか確認してください。

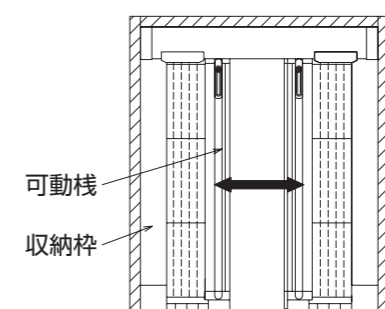

## 7. 上部フックの取付

### 1 可動棧を中央まで引出してください。

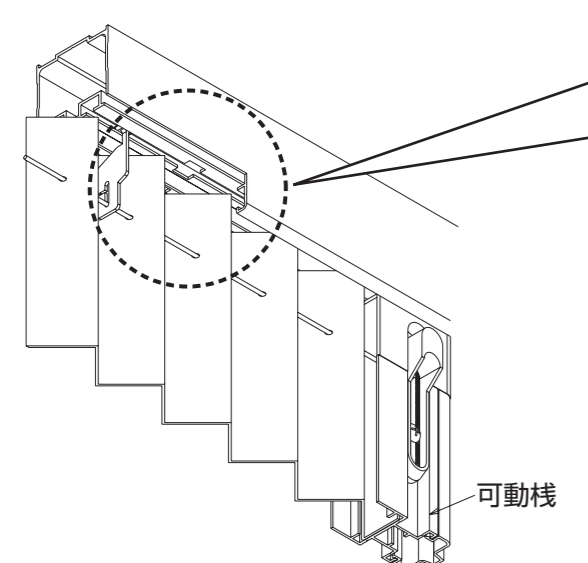

### 2 上部フックをインナー枠室内側の加工穴から挿入し、ワイヤーに引っかけてください。

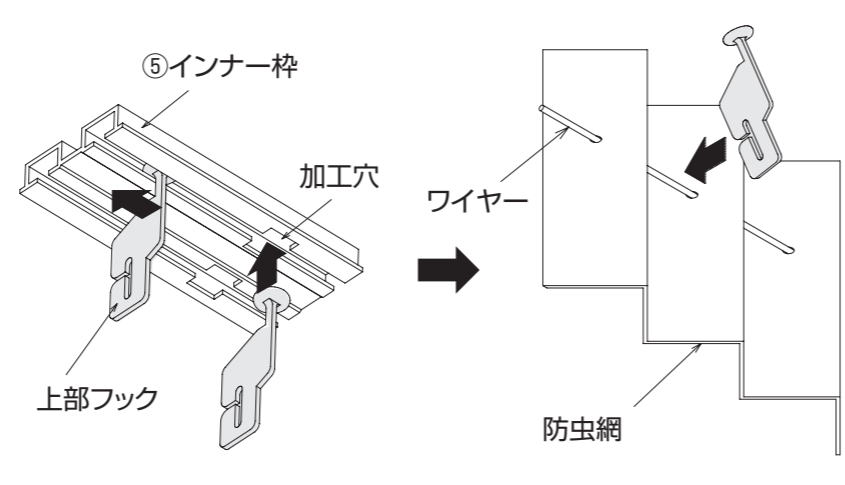

### 注意

ワイヤーが上部フックより室外側になるように取付けてください。

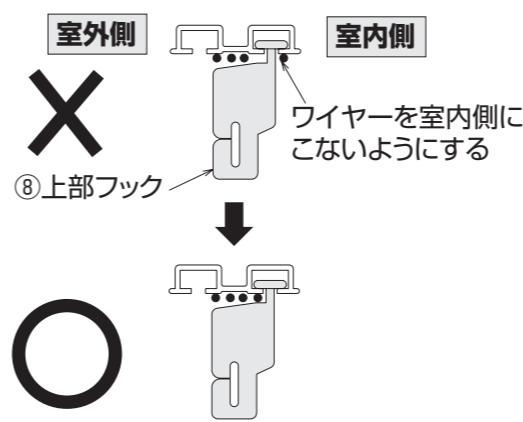

### ポイント

下部フックと同じ位置に取付けてください。(上部フックは余る場合があります)

